

علامات الترقيم



أوراق عمل اللغة العربية
المنهاج الجديد 2023
إعداد المعلمة : نور أبو النادي
اسم الطالب/ة :



أقسام الكلام

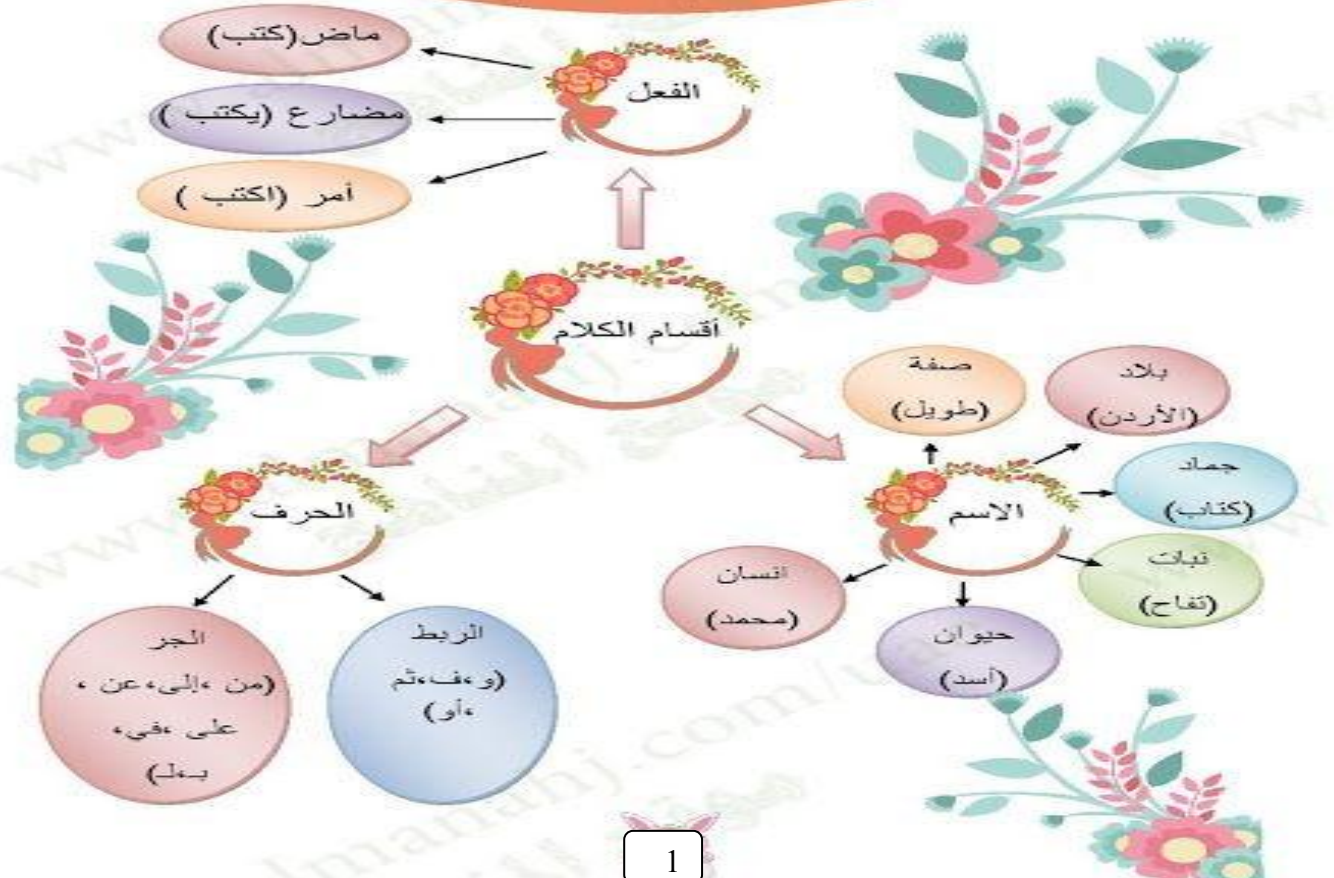

الرقم	الوحدة	الموضوع	الصفحة
-1	الأولى	من قصص القرآن الكريم	
-2	الثانية	هوايتي	
-3	الثالثة	أحبُّ وطني	
-4	الرابعة	الغذاء المتوازن	
-5	الخامسة	النُّجوم	

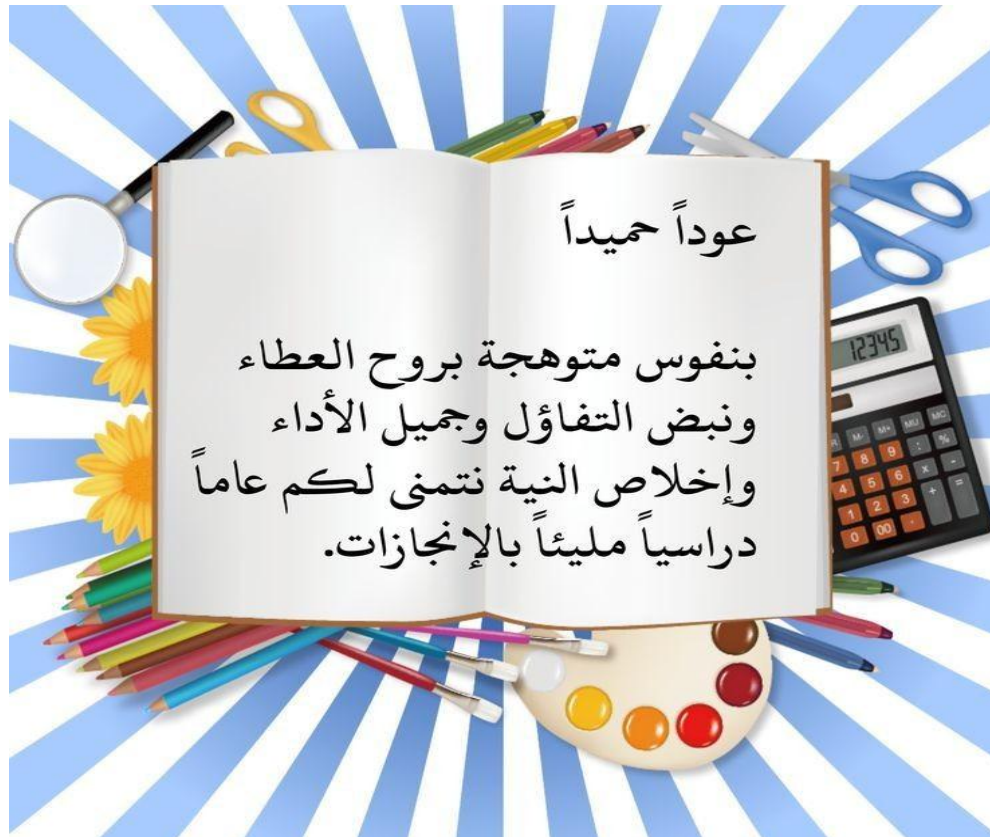

الوحدة الأولى : من قصص القرآن (نملة سليمان عليه السلام)



المعنى	الكلمة
أنفاق عميقة تحت الأرض	جُحور
تُخَبِّئُ وَتُوقِّرُ	نَدَّخِرُ
في يوم من الأيام	ذاتَ يومٍ
أمشي	أَسِيرُ
جَمَاعَةُ النَّمْلِ	أَسْرَاب
سيرًا قويًا	دَبًّا قَوِيًّا
صوتَ أقدام	وَقَعَ أَقْدَام
انْتَبَهْتُ	التَفَتُّ
مُدْهَشًا	عَجِيبًا
جيش كثير العدد	جَرَّارًا
الإنسان	الإنسِ
يُتَقِنُ	يُجِيدُ
ظرف زمان بمعنى (خلال)	الأثناء
أول العزيمة (عزم قوي)	هَمَمْتُ
يُقْبَلُ	يَنجِهُ
راكع/ خاضع/ وِرِع / مُطْمَئِن	خَاشِعٍ
يقتلونا	يسحقونا
تتكسر وتموت لأنَّ للنمل هيكلًا خارجيًا شديد الصلابة	يَحْطِمَنَّكُمْ
ألهمني / وفَّقني	أوزعني
دونَ قَصْدٍ	وهم لا يشعرون

استراتيجية أخفض يدك لتحديد عناصر القصة



"قِصَّتِي الْمُمْتَعَةُ"

اسمي _____



أذكر عناصر القصة.

كيف حلَّت المشكلة؟

أذكر المشكلة التي حدثت بالقصة.

أذكر شخصيات القصة؟

في أي مكان حدثت القصة؟

في أي زمن حدثت القصة؟



من خلال عودتك إلى درس (نَمْلَةٌ سُلَيْمَانٌ عَلَيْهِ السَّلَام) استخراج/ي ما يلي :



- 1- ضمير للمتكلم
- 2- حرف عطف.....
- 3- حرف جر.....
- 4- اسم مجرور
- 5- ظرف مكان.....
- 6- فعل مضارع
- 7- كلمة بها همزة متطرفة على السطر
- 8- كلمة بها همزة قطع
- 9- اسم إشارة.....
- 10- كلمة بها همزة وصل.....
- 11- جمع مؤنث سالم
- 12- فعل ماضي.....
- 13- اسم موصول.....
- 14- جمع تكسير
- 15- كلمة تنتهي بتاء مفتوحة.....
- 16- كلمة تنتهي بتاء مربوطة.....
- 17- كلمة تنتهي بتتوين الفتح





من خلال دراستك لدرس (نملة سليمان عليه السلام) أجب/ي عن الأسئلة الآتية :

1- أين كانت تعيش نملة سيدنا سليمان عليه السلام ؟

الجواب:.....

2-ماذا سمعت النملة بينما كانت تسير مع أسراب من النمل ؟

الجواب:.....

.....

3-صف/ي جيش سيدنا سليمان عليه السلام ؟

الجواب:.....

.....

4-هل كان سيدنا سليمان يجيدُ التحدُّث إلى الطير والحيوانات جميعها ، ويفهمُ لغاتها المختلفة ؟

الجواب:.....

5- بماذا همَّت النملة أن تسأل سيدنا سليمان ؟

الجواب:.....

6-لماذا أمر سيدنا سليمان جنوده بأن يبتعدوا في سيرهم عن النمل ؟

الجواب:.....



7- ما العبرة التي نتعلمها من قصة النملة وسيدنا سليمان عليه السلام ؟

الجواب :.....

.....



تُرسَمُ همزة المدّ على شكل (آ) إذا اجتمعت همزة قطع مفتوحة مع ألف المد (أ) فتتدمج الألفان و تقلب بهذا الشكل (آ) .

مثال : أَمِن (آمن) سَأَمَةٌ (سامة) مَرْفَأَان (مرفآن) ظَمَأَان (ظمآن) أَمْنَةٌ (آمنة)

تُرسَمُ همزة المدّ على شكل (آ) إذا اجتمعت همزة قطع مفتوحة مع همزة ساكنة (أ) فتتدمج الألفان و تقلب بهذا الشكل (آ) . مثال : أَأْكَل (آكل) أَأْخُذ (آخذ)

حل/ي الكلمات الآتية :

..... مَأْن

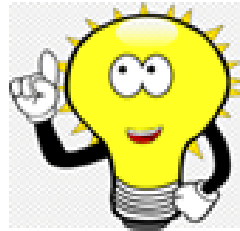

..... يَرْدَان

اختر/ي الكلمة الصحيحة إملائيًا :

- 1-.....وطني كثيرة (مَأْثِر / مَأْثَر / مَأْثَر)
- 2-.....ضخمة (المُنْشَأَات / المُنْشَأَات / المُنْشَأَات)
- 3-المتنى من كلمة (مُبْتَدَأ) (مُبْتَدَأْن / مُبْتَدَأْن / مُبْتَدَأْن)
- 4-جمع كلمة مُفَاجَأَةٌ (مُفَاجَأَات / مُفَاجَأَات / مُفَاجَأَات)
- 5-.....آلاء قصة سُلَيْمَان عليه السّلام (قَرَأَات / قَرَأَات / قَرَأَات)

أُسْلُوبُ التَّعَجُّبِ
هو أن يتعجب شخص من شئ ما
ويتكون من
(ما + كلمة على وزن أفعل + !)
ما أقوى الأسد !

اكتب/ي جملة تعجب مناسبة :

- 1- الحوت ضخم
- 2- رقبة الزرافة طويلة
- 3- النجوم جميلة

ميّز/ي أُسْلُوبَ التَّعَجُّبِ من غيره :

- 1- ما اسمك ؟ ()
- 2- ما ذهب سعيدٌ للمكتبة . ()
- 3- ما أكثر نعم الله ! ()

ضع/ي علامة الترقيم المناسبة نهاية كل جملة (! ؟ .)

- 1- ما أسرع الفهد
- 2- ما أكل الأسد الغزال
- 3- ما التَّخَصُّص الذي تريدُ أن تدرسه
- 4- ما أوسع البحر

المعنى	الكلمة
ننتظرُ	ننتَرِقِبُ
العطف / المحبة	الأحانية
اختصار	إيجاز
عملٌ مُحَبَّبٌ إلى نفس الإنسان ،يُمارسه وقت فراغه	هواية
جهة اليمين	أقصى
الشعور بضربات سريعة للقلب	خَفَقَانُ القلب
يزدادُ	يَشْتَدُّ
الورطة المُخجلة	الإحراج
هَزِيٌّ منه	سَخِرَ
جاءَ دوري	حَانَ دوري
من غير تفكير	من دونِ تفكير
جميلاً	حَسَنًا
القايم	المُفْبِلُ
وقت العصر	عَصْرًا
مُنَكِّئَةً	مُسْتَنِدَةً
ساق الشجرة	جِذْعِ الشجرة
مَسَافَتُهُ / مُنْتَهَاهُ	مَدَّ البصر
تَتَوَسَّطُهُ	تَتَخَلَّلُهُ
فَهِمٌ / إِدْرَاكٌ	وَعِي
شَارِدَةٌ	سَاهِمَةٌ
جوانبها	حوافها

من خلال عودتك إلى درس (دُمِيَّةُ الشَّمْسِ) استخرج/ي ما يلي :



- 1- فعل ماضي
- 2- حرف عطف.....
- 3- حرف جر.....
- 4- اسم مجرور
- 5- ضمير متصل
- 6- فعل مضارع
- 7- حرف نصب
- 8- كلمة بها لام قمرية
- 9- اسم إشارة.....
- 10- كلمة بها لام شمسية
- 11- جمع مؤنث سالم
- 12- حرف جزم وفعل مضارع مجزوم.....
- 13- حرف نداء.....
- 14- جمع تكسير
- 15- كلمة تنتهي بتاء مفتوحة.....
- 16- كلمة تنتهي بتاء مربوطة.....
- 17- كلمة تنتهي بتتوين الضم.....
- 18- حرف استفهام
- 19- أسلوب استفهام.....
- 20- ظرف مكان





من خلال دراستك لدرس (دُمِيَّةُ الشَّمْسِ) أجب/ي عن الأسئلة الآتية :

1-صف/ي شخصية المعلمة الجديدة التي تزَّقَّ بها الطُّلاب ؟

الجواب:.....
.....

2-ماذا طَلَبَتِ المُعَلِّمة من الطُّلاب ؟

الجواب.....

3-ما هي هوية يزن؟

الجواب:.....

4-ما هي هوية سلمى ؟

الجواب:.....

5-ماذا قالتِ المُعَلِّمة لسلمى عندما عَلِمَتْ أَنَّهَا صَنَعَتْ دُمِيَّةَ الشَّمْسِ ؟

الجواب:.....

6- ما هي هويتُكَ ؟

الجواب.....

7-ضعي نهاية أُخرى للنَّصِّ ؟

الجواب :.....
.....



أسلوب الاستفهام

كتاب الطالب صفحة 40

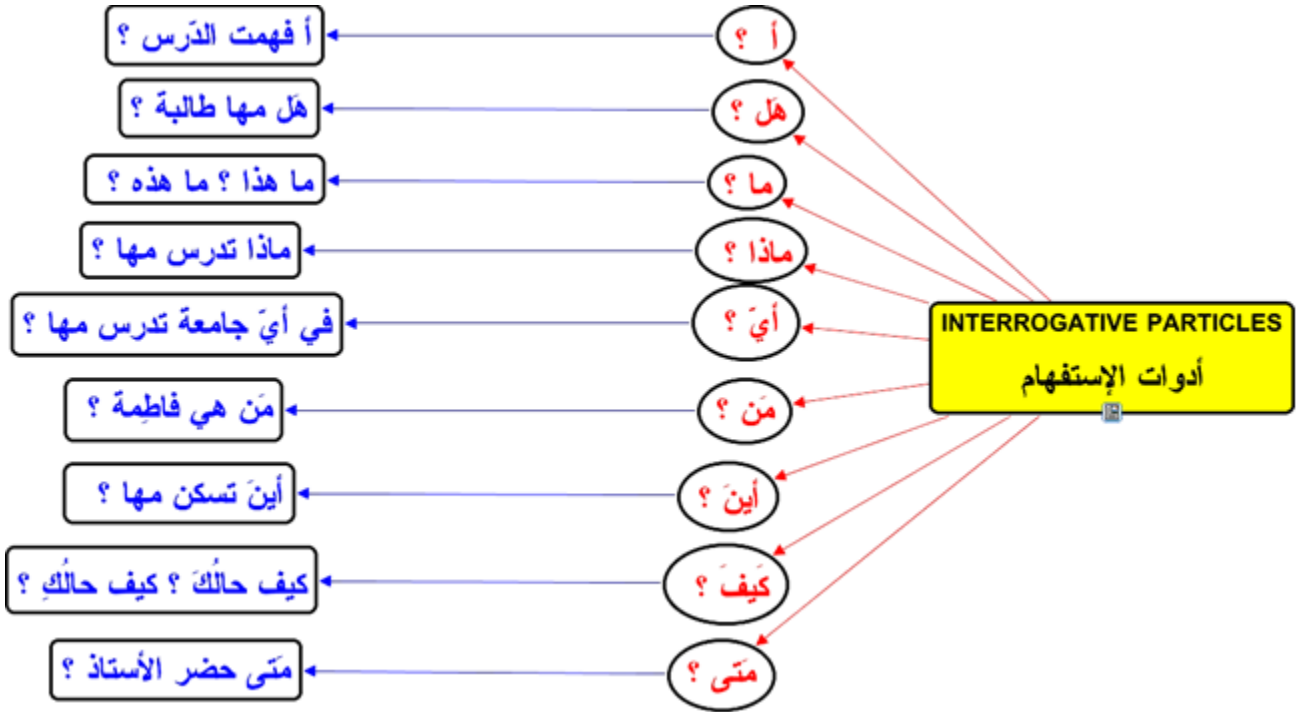

ملاحظة : الهمزة أ / هل (حرفا استفهام)

(ما / ماذا / أين / متى / كيف / من / أي) (أسماء استفهام)

ما : لغير العاقل / مَنْ : للعاقل / متى : للزمان / أين : للمكان / كيف : للحال والطريقة



عائلة

التاء المربوطة والتاء المفتوحة

هـ أم

ت تة



أنا الأب اسمي (هـ)
هـاء

أنا أيضًا لا أتغير
عند نطقي بالسكون
ولا عندما أنطق
بالحركة

مثال : مياه / مياة

أنا البنْتُ اسمي تاء
مربوطة
أحبُّ أبي و أمي ولا أريدُ
أن يغضبا مني

عند نُطقي بالحركة
أصبح تاء مثل أمي (مكتبة)
وعند نُطقي بالسكون
أصبح هاء مثل أبي (مدرسة)

أنا الأم اسمي (ت)
مفتوحة

لا أتغير عند نطقي
بالسكون
ولا عندما أنطق
بالحركة

مثال ك بنت / بنتُ



أساعدُ النَّحْلَات في جمع العسل :

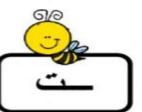
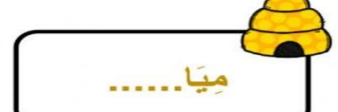
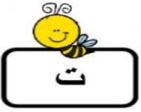
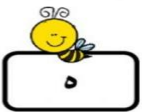
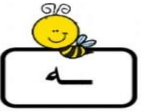
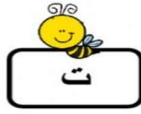

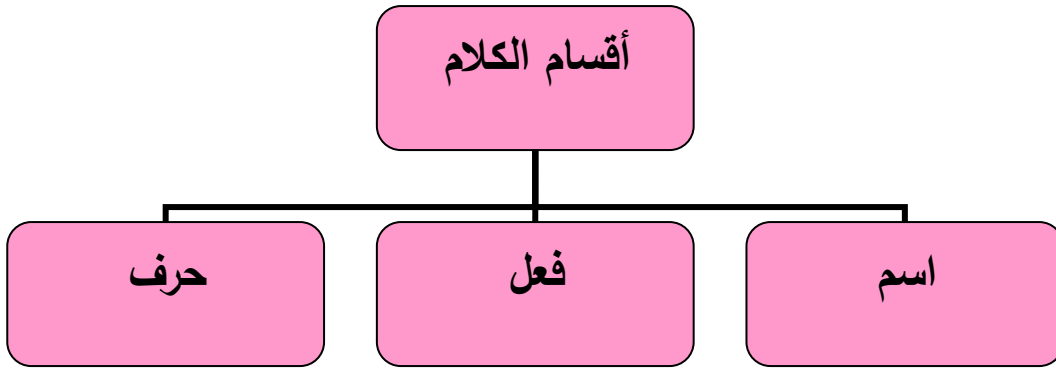

كلمة تدل على إنسان أو جماد أو حيوان أو نبات.
ويقسم إلى مفرد ومثنى وجمع من حيث العدد

الاسم

ما دل على حدث (عمل) مقترن بزمن.
وهو ثلاثة أقسام: الماضي، والمضارع، والأمر

الفعل

كلمة تربط أجزاء الكلام.
(حروف الجر، حروف العطف، حروف النصب والجزم)

الحرف

تتكوّن الجملة الفعلية من :

مثال: ذهب خالد إلى المكتبة

الفعل + الفاعل + تكلمة الجملة /

مثال: فَتَحَتِ الْأُمُّ النَّافِذَةَ

الفعل + الفاعل + المفعول به /



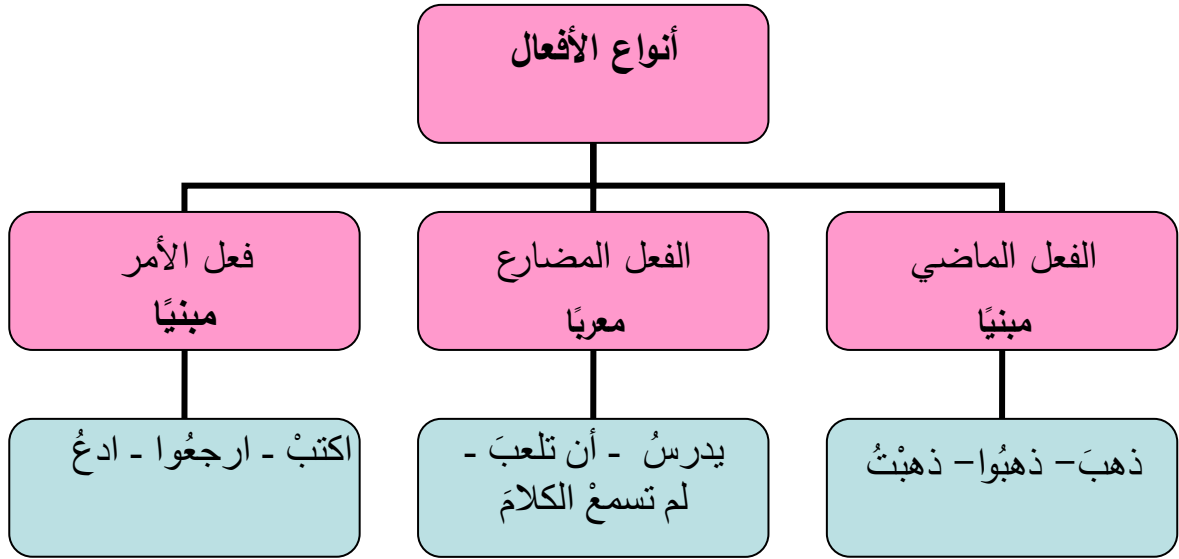

1- **الفعل الماضي**: وهو ما دلَّ على الزمن الماضي ويكون دائماً مبني على السكون أو الفتح أو الضم (حسب حركة الفعل)

ملاحظة : لمعرفة الحركة ننظر نهاية الفعل وليس الضمير.

2- **الفعل المضارع**: وهو ما يدلُّ على الزمن الحاضر والحالي وحروف المضارعة هي (تأتي)

3- **فعل الأمر**: وهو ما يدلُّ على أمر وطلب ، ويكون دائماً مبنيًا

حولي الأفعال الآتية حسب المطلوب:



الرقم	الفعل الماضي	الفعل المضارع	فعل الأمر
1-	لَوَّنَ
2-	يستعملُ
3-	تَدَرَّبُ
4-	حَافَظَ
5-	يكتبُ
6-	افهمْ

اعرب/ي ما يلي اعراباً كاملاً :

1-صَنَعَ الولدُ طائرةً من الورقِ



صَنَعَ

الولدُ

طائرةً

من

الورقِ

2-أَحْرَزَ اللَّاعِبُ هَدَفًا في المِباراةِ

أَحْرَزَ

اللَّاعِبُ

هَدَفًا

في

المِباراةِ

حدِّد/ي أركان الجملة الفعلية:

الرقم	الفعل	الفاعل	المفعول به
1-يُرَكِّبُ خالدٌ أشكالاً من المكعباتِ			
2-تعلَّمتُ هيفاءُ القراءةَ			
3-اجلسِ جيِّداً			

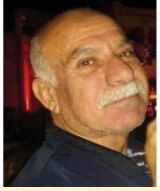

الوحدة الثالثة : أُحِبُّ وَطَنِي وَطَنَ السَّمَكَةِ (الشاعر مُحَمَّد الظَّاهِر)

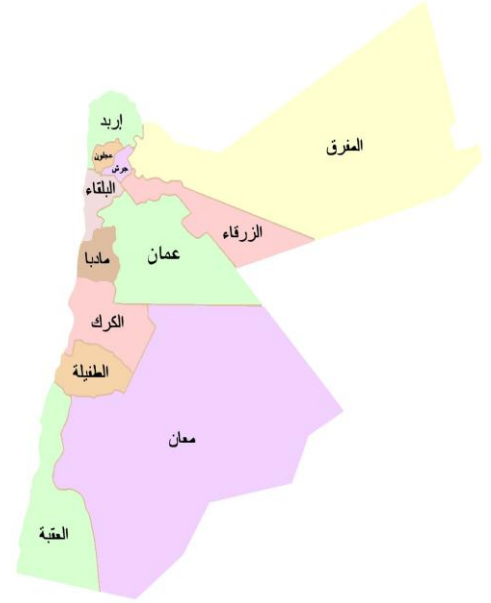
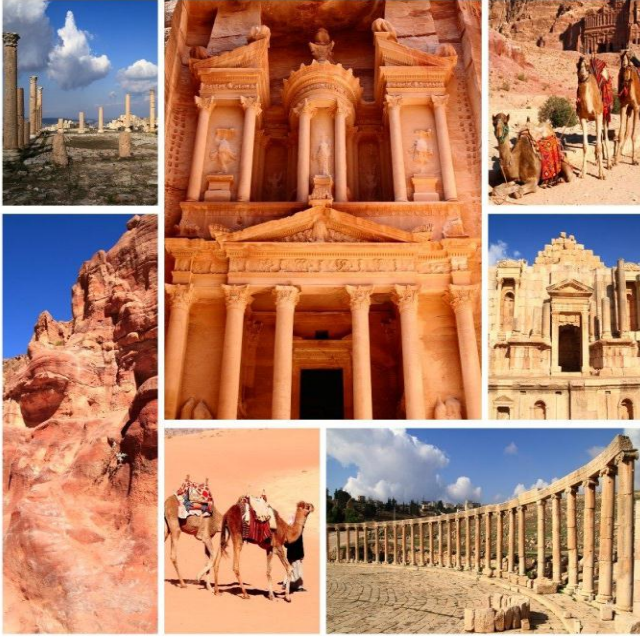

المعنى	الكلمة
اتركني	دَعَنِي
دوماً	الأبَد
الْعَبُ	أَمْرُحُ
سأعتي بك	سَأْرِيكِ
مُضْطَّرِبَةٌ	مُرْتَبِكَةٌ
تُرَاب	ثَرَى
أداة لصيد السمك	الشَّبَكَة
شَاهَدَت	رَأَتْ
مُنْتَصَف	وَسَطَ
ذَهَبَ	مَضَى
يُدُّهُ لِلصَّوَابِ / يَهْدِيهِ	يُرْشِدُنِي
أَجْمَل	أَحْلَى

من خلال عودتك إلى درس (وَطَنُ السَّمَكَةِ) استخرج/ي ما يلي :



- 1- فعل ماضي
- 2- حرف عطف.....
- 3- حرف جر.....
- 4- اسم مجرور
- 5- ضمير متصل
- 6- فعل مضارع
- 7- كلمة تنتهي بتاء مربوطة
- 8- أسلوب تعجّب
- 9- كلمة تنتهي بألف مقصورة.....
- 10- عكس كلمة أسير
- 11- كلمة تنتهي بتاء التانيث الساكنة.....
- 12- حرف جزم وفعل مضارع مجزوم.....
- 13- كلمة بمعنى دوماً.....
- 14- جمع تكسير
- 15- فاعل مرفوع.....
- 16- فعل أمر
- 17- علامة ترقيم.....
- 18- اسم استفهام
- 19- أسلوب استفهام.....
- 20- ظرف مكان



من خلال دراستك لدرس (وَطَنُ السَّمَكَةِ) أجيب/ي عن الأسئلة الآتية :



1-ماذا قالتِ السَّمَكَةُ عندما رَأَتِ الشَّبَكَةَ بيدِ الوَلَدِ ؟

الجواب:.....

.....

2-ماذا سيفعلُ الولدُ بالسَّمَكَةِ لو أمسَكَهَا ؟

الجواب:.....

.....

3-اكتب/ي العبارة التي تدلُّ أَنَّ السَّمَكَةَ مُرْتَبِكَةٌ؟

الجواب:

.....

4-هل شعرَ الولدُ بالحُزْنِ مثلَ السَّمَكَةِ ؟

الجواب:.....

.....

5-كيف مضى الولدُ ؟

الجواب:.....

.....

6- لو كُنْتَ مكانَ الولدِ ماذا ستفعل/ينَ بالسَّمَكَةِ؟

الجواب:.....

.....

7-ما اسم الشاعر الذي كتبَ القصيدة؟

الجواب:.....



وصل

قطع

الهمزة في أول الكلمة :كتاب الطالب صفحة 67



كتابة الهمزة في أول الكلمة

©NoorYaquob

#letsTweetInArabic

تحت الألف

فوق الألف

إذا كانت مكسورة

إذا كانت مضمومة

إذا كانت مفتوحة

إحسان، إشارة، إنسان، إبل، إرادة

أم، أخت، أذن، أساعد، أريد

أحمد، أصغر، أكتب، أخذ، أنا

أشكال همزة القطع

أنهار

مفتوحة أ ←

أسامة

مضمومة أ ←

إبراهيم

مجرورة ←

آلاء

ممدودة آ ←

اكتب/ي كلمات من لغتك تحتوي على همزة في أول الكلمة (أ أ إ)





حروف العطف

أحرف العطف كتاب الطالب صفحة 69

أحرف العطف تستخدم للربط بين اسمين أو فعلين
أو جملتين

ومنها: (و أو ف ثم)

يتكوّن أسلوب العطف من :
المعطوف عليه + حرف العطف + المعطوف
دَهَنَ العاملُ الأبوابَ ثُمَّ الجُدْرانَ
الأبوابَ : المعطوف عليه وحركته الفتحة
ثُمَّ : حرف العطف
الجُدْرانَ : المعطوف ويتبع بحركته حركة
المعطوف عليه دائماً

أمثلة	استخدامه	الحرف
ذَهَبَ سعيدٌ و عليٌّ إلى المكتبة	للجمع بين شيئين (مشاركة)	و
عَلَّقَ أبي الصورةَ فالمرأةَ	الترتيب والتعقيب (في سرعة)	ف
مَرَرْنَا بالكركِ ثُمَّ الشُّوبِكِ	الترتيب مع التراخي	ثم
أَتَشْرَبُ الحليبَ أو العصيرَ	للتخيير بين أمرين أو شيئين	أو

حدّد/ي أركان أسلوب العطف فيما يلي:

- 1- دَخَلَ المَعْلَمُ و الطُّلابُ الصَّفَّ / المعطوف عليه حرف العطف المعطوف
- 2- كَتَبْتُ واجبَ الرِّياضيّاتِ فالعلوم / المعطوف عليه حرف العطف المعطوف

حدّد حرف العطف في الجمل الآتية:

1

حرف العطف

.....

.....

.....

.....

.....

الجملة

تعيش الأسماك في البحار والأنهار.

اطرق الباب، ثم اطلب الإذن بالدخول.

يتعاون الأب والأم في تربية الأبناء.

تحافظ الشرطة على الأمن ليلاً ونهاراً.

أذكر دروسي، ثم لعب مع أصدقائي.

أكمل الجمل الآتية بحرف العطف المناسب ما يأتي (ثم ، و ، أو ، ف):

2



(أ) سجّد الإمام سجّد المُصلّون.

(ب) محمّد عليّ تلميذان مجتهدان.

(ج) أشرب في الصباح حليبنا عصيراً.

(د) اليوم ذهبت إلى المدرسة ذهبت إلى النادي.

(هـ) فتحت الباب دخل أخي.



الفعل الماضي

ما دلّ على حدثٍ وقع قبلَ زمانِ التكلمِ (دَخَلَ - خَرَجَ - فَهَمَ)
علاماته:

- تاء التأنيث الساكنة في آخره : (سمعتُ - قرأتُ - خرجتُ - قالتُ)
- تاء الفاعل المتحركة في آخره : (كتبتُ - كتبتِ - كتبتِ)
- نون النسوة في آخره : الطالبات فهمن الشرح .
- قد قبل الفعل : قال تعالى : (قد أفلح المؤمنون)

اعرب/ي مايلي اعرابًا تامًا :

1-رَسَمْتُ هِنَاءُ لَوْحَةً

رَسَمْتُ :

تُ :

هِنَاءُ :

لَوْحَةً :

2-قَادَ الرَّجُلُ الْأَغْنَامَ

قَادَ :

الرَّجُلُ :

الْأَغْنَامَ :

الوحدة الرابعة: الغذاء المتوازن

الطعام وقود / ميزان الأطعمة / الأطعمة غير المفيدة



×



المعنى	الكلمة
النَّفْط	الْوُقُودُ
يَتَكَوَّن	يَتَأَلَّفُ
سَلِيمًا	مُعَافَى
اتركه	دَعَاكَ
يجبُ عَلَيْكَ	يَتَعَيَّنُ
مليئة / كثيرة	غَنِيَّةٌ
لن يمسَّكَ ضرر/لن يلحق بك ضرر	لن تُصَابَ بضرر
توقفت	امتنعت
يُشَبِّههَا	شابهها
تنتفع / تَمْتَك	تَتَمَنَّعُ



من خلال عودتك إلى درس (الطَّعَامُ وَقُود / ميزان الأَطعمة / الأَطعمة غير المُفيدة) استخراج/ي ما يلي :



- 1- كلمة بها لام شمسيّة
- 2- حرف عطف.....
- 3- حرف جر
- 4- اسم مجرور
- 5- كلمة بها الف المدّ
- 6- فعل مضارع
- 7- اسم إشارة
- 8- جمع مؤنث سالم
- 9- اسم موصول
- 10- عكس كلمة مفيد
- 11- كلمة تنتهي بهمزة متطرفة على السطر
- 12- حرف نفي
- 13- كلمة بمعنى توقفت
- 14- جمع تكسير
- 15- فاعل مرفوع
- 16- فعل أمر
- 17- علامة ترقيم
- 18- كلمة بها همزة قطع
- 19- كلمة بها همزة وصل
- 20- حرف نصب



من خلال دراستك لدرس (الطَّعام وقود/ ميزان الأَطعمة/الأطعمة غير المفيدة) أجب/ي عن الأسئلة الآتية :



1-مِمَّ يَتَأَلَّف الطَّعام؟

الجواب :
.....
.....

2-اذكر/ ي أهميَّة كل ممَّا يأتي :

البروتينات

النشويات والدهون

.....

المعادن والفيتامينات

.....

الماء

.....

3-علِّل/ي سبب تناول مايلي :

اللحوم والأسماك والبيض واللبن والجبن :

الفواكه والخضراوات

4-هل نُصاب بضرر إذا امتنعنا عن أكل رقائق البطاطا المقلية والمنتجات وما شابهها؟

الجواب.....

5-ما العبرة التي استفدتها من الدرس ؟

الجواب :

.....

الحركات تتفاوت في قوتها؛ فالكسرة أقوى الحركات، تليها الضمة، فالفتحة، فالسكون.

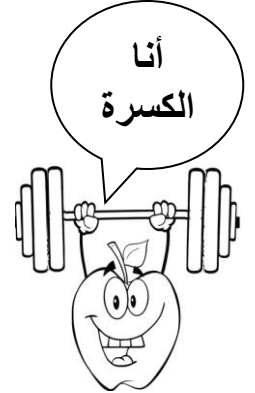
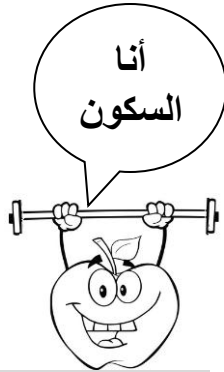

أ : الهمزة تكتب على ألف إذا كان ما قبلها مفتوح وهي مفتوحة أو ساكنة. مثال : تَأْكُل سَأَل

و : الهمزة تكتب على واو إذا كان ما قبلها مضموم وهي مضمومة أو ساكنة. مثال : مُؤْمِن مُؤَنَسَة

ئ : الهمزة تكتب على نبرة إذا كان ما قبلها مكسور أو ألف وهي ساكنة أو مكسورة مثال : اطمِنَّان /بِئْر

/النصائح ملاحظة: تتبع الهمزة الحركة الأقوى دائماً ، سواءً كانت حركتها أم حركة ما قبلها .

املائي الفراغ بالشكل المناسب للهمزة :



رَ.....س



فَ.....س



سُ.....ال

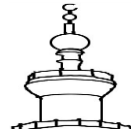

مِ.....ذنة

علل/ي سبب كتابة الهمزة على هذا الشكل :

كأس

.....

مؤذن

.....

رئة

.....

مسائل

.....



الفعل المضارع :فعلٌ يحدث
الآن أو سيحدث بالمستقبل
وأحرف الفعل المضارع هي
ن أ ت ي (نأتي)
وحركته الأصلية هي الضمة
فالنون نحن /والألف أنا
والتاء هي / والياء هو



الفعل الماضي : يدلُّ على حَدَث
حصل بالزمن الماضي وانتهى

مثل : أَكَلَ لَعِبَ قَرَأَ

وهو دائماً مبني

استراتيجية خلية النحل

تَرَسَّمُ
أَرَسَّمُ
تَرَسَّمُ
يَرَسَّمُ



رَسَّم



حَفِظْ



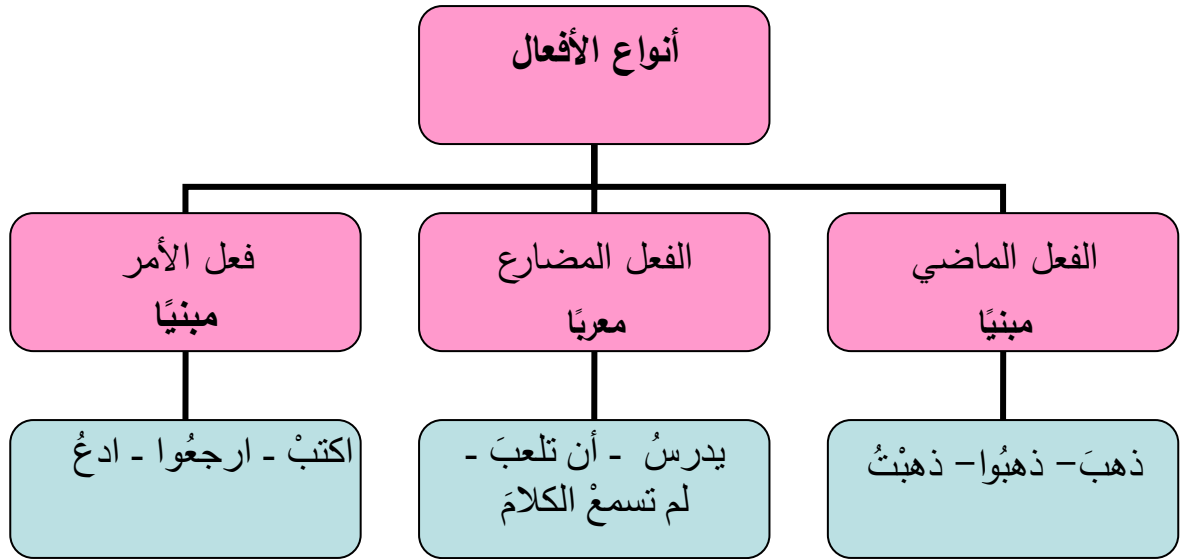

1- **الفعل الماضي**: وهو ما دلَّ على الزمن الماضي ويكون دائمًا مبني على السكون أو الفتح أو الضم (حسب حركة الفعل)

 ملاحظة : لمعرفة الحركة ننظر نهاية الفعل وليس الضمير .

2- **الفعل المضارع**: وهو ما يدلُّ على الزمن الحاضر والحالي وحروف المضارعة هي (تأتي) يأتي الفعل المضارع مرفوعا وعلامة رفعه الضمة إذا لم يُسبق بحرف نصب أو جزم

أحرف النصب هي (أن لن كي لام التعليل حتى)

أحرف الجزم هي (لم لا الناهية لما لام الأمر)

3- **فعل الأمر**: وهو ما يدلُّ على أمر وطلب ، ويكون دائمًا مبنيًا

اعرب/ي ما يلي اعرابًا تامًا :

1- يُدافعُ الجنودُ عن الأرضِ بشجاعةٍ .

يُدافعُ:

الجنودُ

عن

الأرضِ

بـ

شجاعةٍ



الوحدة الخامسة : النجوم مازِنُ والشَّمْسُ

حقائق عن النظام الشمسي

كان نبتون آخر
كوكب اكتشف



أورانوس



هناك 8 كواكب
في نظامنا الشمسي

زحل



حلقات زحل مصنوعة
بالكامل تقريباً من
جزيئات الماء

كوكب المشتري هو أكبر
وأثقل كوكب في
النظام الشمسي



المشتري

هناك 4 كواكب خارجية
(هي أكبر وأقل كثافة)

هناك 4 كواكب داخلية
(هي أصغر و أكثر كثافة)



المريخ

الأرض الكوكب الوحيد
الذي يحتوي على المحيطات



الأرض



الزهرة

عطارد هو أصغر وأخف
كوكب في نظامنا الشمسي

عطارد

والكواكب الداخلية معروفة
بـ "عزام" لدى العرب .

الشمس



الشمس تحتوي على 99.86% من جميع الكتلة المعروفة للنظام الشمسي



© Copyright Itsy Bitsy Fun | www.itsybitsyfun.com/ | For personal and school use only!
تم ترجمتها وتعديلها بنا بوافق الشريعة الإسلامية

المعنى	الكلمة
بناء صغير خارجي مرتفع يُطلُّ على ما حوله	شُرْفَتِهِ
تكشِفُ النظر لمسافات طويلة	تُطِلُّ
يُلاحِظُ	يُرَاقِبُ
تَغِيبُ	تَغْرِبُ
خلف	وراءَ
الفضاء	الأفُق
أداة للنداء للمؤنث القريب	أَيْتُّهَا
الجميلة	الحُلوة
شاهدتُكَ	رَأَيْتُكَ
تتشرِّينَ / تغمُرينَ	تَمَلَّيْنِ
وقت الظهر	الظُهيرة
تُرسلينَ	تَبْعَتَيْنِ
أشباهُكَ	أَمْثَالُكَ
أجابَت	رَدَّتْ
حرف جواب	أَجْلُ
كبيرًا	شاسِعًا
ما يحتويه الجسم من مادة	كُنَّةٌ
مُشتعلة	مُلْتَهَبَةٌ
موقدة / مُلتهبة	مُشْتَعِلَةٌ
مُتَعَجِّبًا	مَدْهُوشًا
فارِغة	خاليةٌ

قاسياً	صلباً
الحاليّ	الحاضر / الوقت الذي نحن فيه
تَسِيلُ	تجري
مَعَارِفَ	معلومات
أسرارها	معلومات لا نعرفها / معلومات مخفية
رِفاقه	أصحابه
الشَّمس	من أكبر النُّجوم وهي كُنْلة مُلتَهبة في الفضاء وهي أقرب النُّجوم للأرضِ

استراتيجية أخفض يدك لتحديد عناصر القصة



قِصَّتِي الْمُمْتَعَةُ

اسمي _____



أذكر عناصر القصة.

كيف حلت المشكلة؟

أذكر المشكلة التي حدثت بالقصة.

.....
.....
.....

.....
.....
.....

أذكر شخصيات القصة؟

في أي مكان حدثت القصة؟

في أي زمن حدثت القصة؟

.....
.....

.....
.....

.....
.....



<https://t.me/Sanaa21>

من خلال عودتك إلى درس (مازنٌ والشَّمسِ) استخرج/ي ما يلي :



- 1- فعل ماضي
- 2- حرف عطف.....
- 3- حرف جر.....
- 4- اسم مجرور
- 5- كلمة بها همزة متوسطةً
- 6- فعل مضارع
- 7- ضمير منفصل للغائبة
- 8- أسلوب استفهام
- 9- حرف ناسخ ونصب
- 10- مصدر مؤول (أن + الفعل المضارع)
- 11- ضمير منفصل للمتكلم.....
- 12- حرف جواب
- 13- جمع تكسير
- 14- عكس كلمة صغيرة
- 15- فاعل مرفوع.....
- 16- حرف نداء.....
- 17- علامة ترقيم.....
- 18- اسم إشارة
- 19- أسلوب تعجب
- 20- حرف جزم





من خلال دراستك لدرس (مازن والشمس) أجب/ي عن الأسئلة الآتية :

1- أين وقف مازن ؟

الجواب:

2- كيف رأى مازن الشمس في الصباح وفي الظهر وفي الغروب ؟

الجواب: في الصباح

وقت الظهر:

وقت الغروب:

3- لماذا يرى مازن الشمس صغيرة ؟

الجواب:

4- لماذا الشمس بعيدة عن الأرض ؟

الجواب:

5- ما هو حال الأرض إذا ابتعدت الشمس عنها ؟

الجواب:

6- اذكر نعم الله تعالى على عباده كما وردت في النص :

الجواب:

.....

.....



أسلوب النداء : هو أسلوب يُستخدم لجذب الانتباه
كان تُنادي على شخص أو تطلب منه أمرًا أو تنهاه عن فعل
شئ ما
ويتكوّن أسلوب النداء من
أداة النداء / المُنادى
مثال : (يا مُحَمَّدُ ، افتح الباب)

حروف النداء :



اكتب/ي جمل تتضمن أسلوب النداء :

أدوات الإستفهام

من	تسأل عن	من تشرح الدرس؟
ما / ماذا	تسأل عن	ما لون الموز؟
أين	تسأل عن	أين يقع بيتك؟
متى	تسأل عن	متى تذهب إلى المدرسة؟
كيف	تسأل عن	كيف حالك اليوم؟
هل	إجابتها نعم أو لا	هل تحبين القراءة؟
كم	تسأل عن العدد	كم عدد حروف اللغة العربية؟

أيُّ : ونسأل بها عن كلِّ شيءٍ
الهمزة أو هل حرفا استفهام

اسحبي أداة الاستفهام المناسبة لكل سؤال
مستعينة بالصور والإجابات
كَيْفَ - ماذا - أَيْنَ - متى - لِمَاذَا - مَنْ

	في الغابةيعيشُ الأسد؟	
	في الصباح تُشرق الشمس؟	
	بالشبكةتصطادُ السمكة؟	
	ينظف غرفته يفعلُ أحمد؟	
	ناصر يحب التفاح يُحب التفاح؟	
	لأستيقظ مبكراً تنامين مبكراً؟	

ضع/ي سؤالاً مناسباً للإجابة الموجودة:



1-.....؟

أذهبُ إلى المدرسةِ ماشياً .

2-.....؟

ذهبتُ إلى الحديقةِ يوم الجمعة .

3-.....؟

أدرُسُ ساعتين كُلَّ يومٍ .

4-.....؟

أحضرتُ بعض الفواكه والعصير .

5-.....؟

نعم ، زُرْتُ العقبة .

6-.....؟

أحبُّ اللَوْنَ الأحمر .

7-.....؟

جاءَ معي أبي أوَّلَ يومٍ إلى المدرسة .





المعلمة: نور أبو النادي



الابداع والتخيل
ما الافكار الجديدة التي تستطيع ان اقدمها؟
هل يمكن تخيل الامر بطريقة اخرى؟
هل تستطيع ابتكار شيء جديد؟